

Elektroschema Schéma électrique Schema elettrico



Anlage
Installation
Impianto

Auftrag Nr.
No de commande
N° ordine

Das Installationsmaterial, sowie alle Anschlüsse und Erdungen müssen der EN 60335-1 + EN 60335-2-102 und den örtlichen Vorschriften entsprechen.
Le Matériel d'installation ainsi que les connections et les mises à la terre doivent être conformes aux EN 60335-1 + EN 60335-2-102 et prescriptions locaux.
Il materiale, come pure i raccordi e le messe a terra, devono corrispondere alle prescrizioni locali e alle EN 60335-1 + EN 60335-2-102

Wärmeerzeugertyp
Type de producteur de chaudière
Tipo di produttore di calore

Gas-Stand-Brennwertkessel
TRIGON XL mit LMS 14

Wärmeerzeuger-Ausführung
Version de producteur de chaleur
Versione di produttore di calore

Standard 1-A-C

Schema Artikelnummer
Art. No. de schéma
Art. N° schema

3724678

Anlage / Blatt - Verzeichnis:	A	1, 2
Annexe / page - liste:	B	1-5
Impianto / Elenco Fogli	P	1-4

a	Clip-IN Schalter	19.12.2019	se	Gez.	28.03.2019	se
b	Param. 6020 / 6032	03.02.2020	se	Dess.	28.03.2019	se
c				Gepr.	28.03.2019	scd
d				Contr.		
Zustand	Aenderung/Modific.	Datum	Name	Datum	Name	



Elektrodokumentation

= Anlage:

=A

+ Ort:

Blatt/Page 1

Bez./Des.1 Deckblatt

Schema/Draw

K02.1.0138

Total Bl./Pg 11

Bez./Des.2 Feuille d'ensemble

Achtung: Funktionsschema nur für den Elektriker gültig!
Attention : Modèle de fonction seulement pour l'électricien valable!
Attenzione: Modello di funzione soltanto per l'elettricista valido!

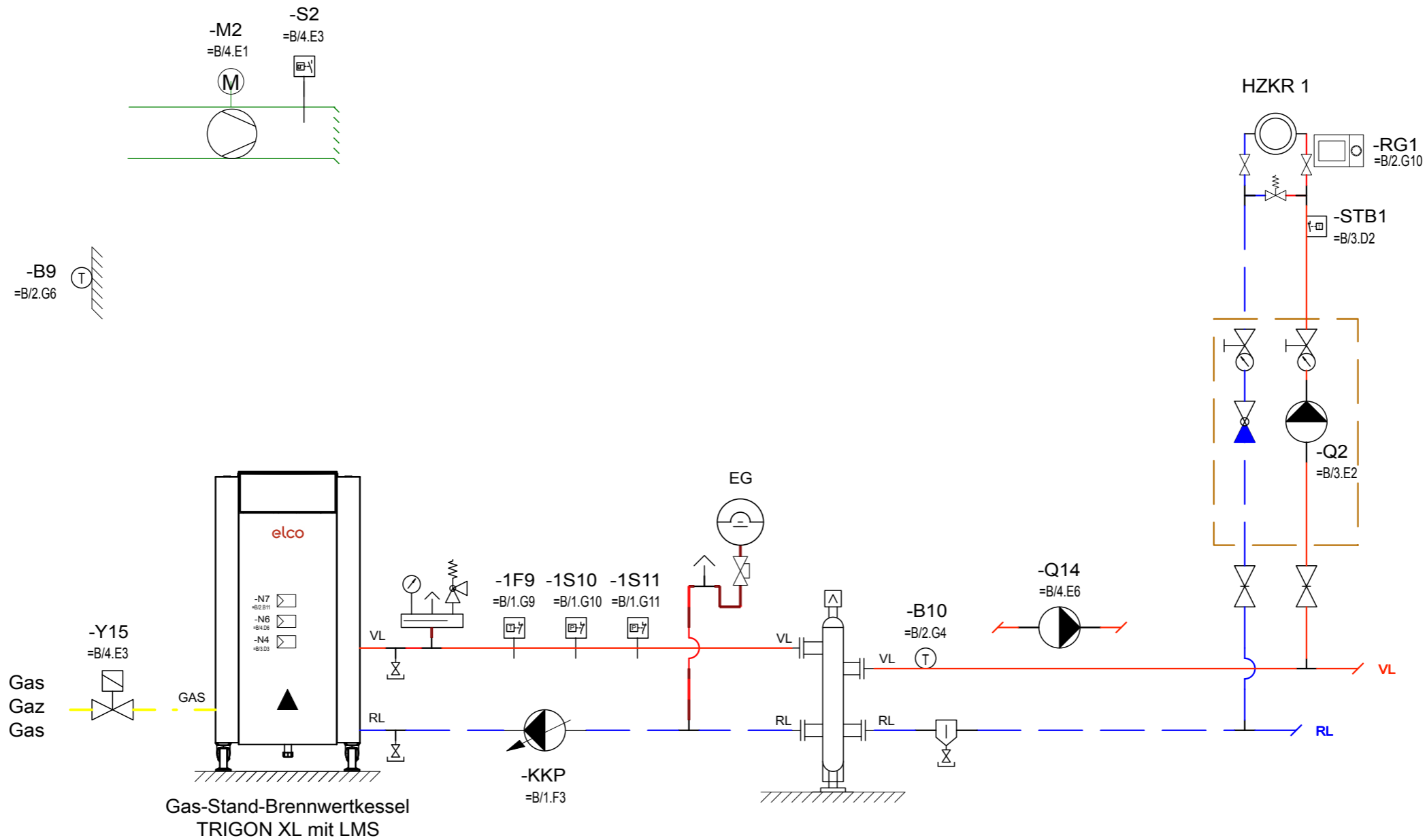

Legende	1S10	Wasserdruckwächter (Option)	B10	Schienenvorlauffühler	M2	Zuluftventilator (Option)	RG1	Raumgerät (Option)	STB1	Sicherheitsthermostat für Bodenheizung (Option)
Légende	1S11	Pression d'eau (Option)		Sonde de temp. départ du rail		Ventilateur refoulant (Option)		Appareil d'ambiance (Option)		Thermostat de sécurité pour chauffage par le sol (Option)
Legenda		Pressione dell'acqua (Opzione)		Sonda termica mandata esterna		Ventilatore che respinge (Opzione)		Comando a distanza (Opzione)		Termostato di sicurezza per pannelli radianti (Opzione)
	1F9	Temperaturbegrenzer (Option)	EG	Expansionsgefäß	Q2	Heizkreispumpe	S2	Strömungswächter (Option)		
		Sécurité chaudière (Option)		Vase d'expansion		Pompe de circuit de chauffage		Garde de courant (Option)		
		Temperatura caldaia (Opzione)		Vaso d'espansione		Pompa di circuito di riscald.		Flussostato (Opzione)		
	B9	Aussenfühler	KKP	Kesselkreispumpe	Q14	Zubringerpumpe (Option)	Y15	Hauptgasventil (Option)		
		Sonde extérieure		Pompe de by-pass		Pompe de transporteur (Option)		Vanne de sécurité gaz (Option)		
		Sonda esterna		Pompa misc. caldaia		Pompe de trasportatore (Opzione)		Valvola gas principale (Opzione)		

a	Clip-IN Schalter	19.12.2019	se	Gez. Dess.	28.03.2019	se		Type	Gas-Stand-Brennwertkessel TRIGON XL mit LMS 14	= Anlage:	=A	+ Ort:		Blatt/Page	2
b	Param. 6020 / 6032	03.02.2020	se					Bez./Des.1	Funktionsschema						
c				Gepr. Contr.	28.03.2019	scd		Bez./Des.2	Standard 1-A-C	Schema/Draw	K02.1.0138			Total Bl./Pg	11
d															
Zustand	Aenderung/Modific.	Datum	Name		Datum	Name									

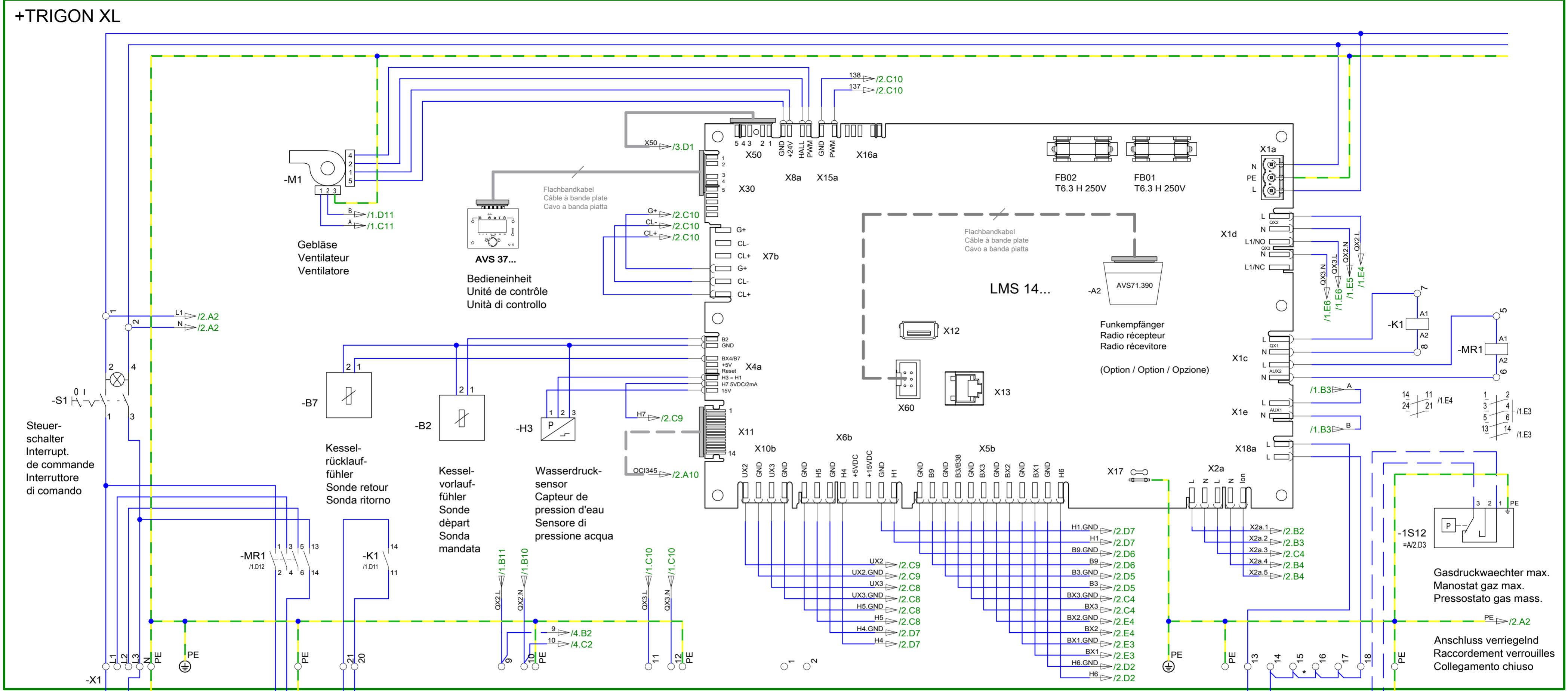

Steuer-schalter
Interrupt. de commande
Interruttore di comando

Hauptschalter
Interrupteur principal
interuttore generale

Sicherung
Fusible
Fusibili

Einspeisung
Alimentation
Alimentazione
230V/50Hz

Kesselkreispumpe
Pompe de by-pass
Pompa misc. caldaia
WILO Stratos 32/1-10, 32/1-12,
40/1-12, 50/1-12, 65/1-12

----- Optionale Verbindung extern / intern
----- Connexions exterieurs option / Interne
----- Collegamenti esterni opzionali / interno

* Brücke entfällt beim Anschluss des Gerätes
Enlever raccordement avec appareils
Togliere il cavallotto raccordando l'apparecchio

Temperaturbegrenzer
Sécurité chaudière
Temperatura caldaia

Max. Wasserdruckwächter
Max. Pression d'eau
Max. Pressione dell'acqua

Max. Wasserdruckwächter
Max. Pression d'eau
Max. Pressione dell'acqua

(Option / Option / Opzione)

Achtung Kesselschaltfeld hat Spannung wenn Steuerschalter S1 auf Aus ist
Attention Chaudière fonct. lorsque l'interrupteur S1 est éteint
Attenzione Caldaia funz. tensione quando l'interruttore S1 è spento

a	Clip-IN Schalter	19.12.2019	se	Gez. Dess.	28.03.2019	se
b	Param. 6020 / 6032	03.02.2020	se	Gepr. Contr.	28.03.2019	scd
c						
d	Aenderung/Modific.	Datum	Name	Datum	Name	

		Typ	Gas-Stand-Brennwertkessel TRIGON XL mit LMS 14
		Bez./Des.1	Steuerung
		Bez./Des.2	

= Anlage:	=B	+ Ort:		Blatt/Page	1
Schema/Draw	K02.1.0138			Total Bl./Pg	11

+TRIGON XL

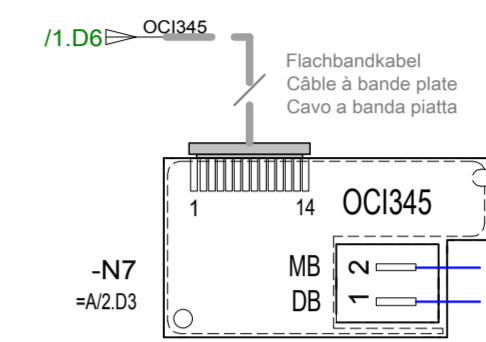
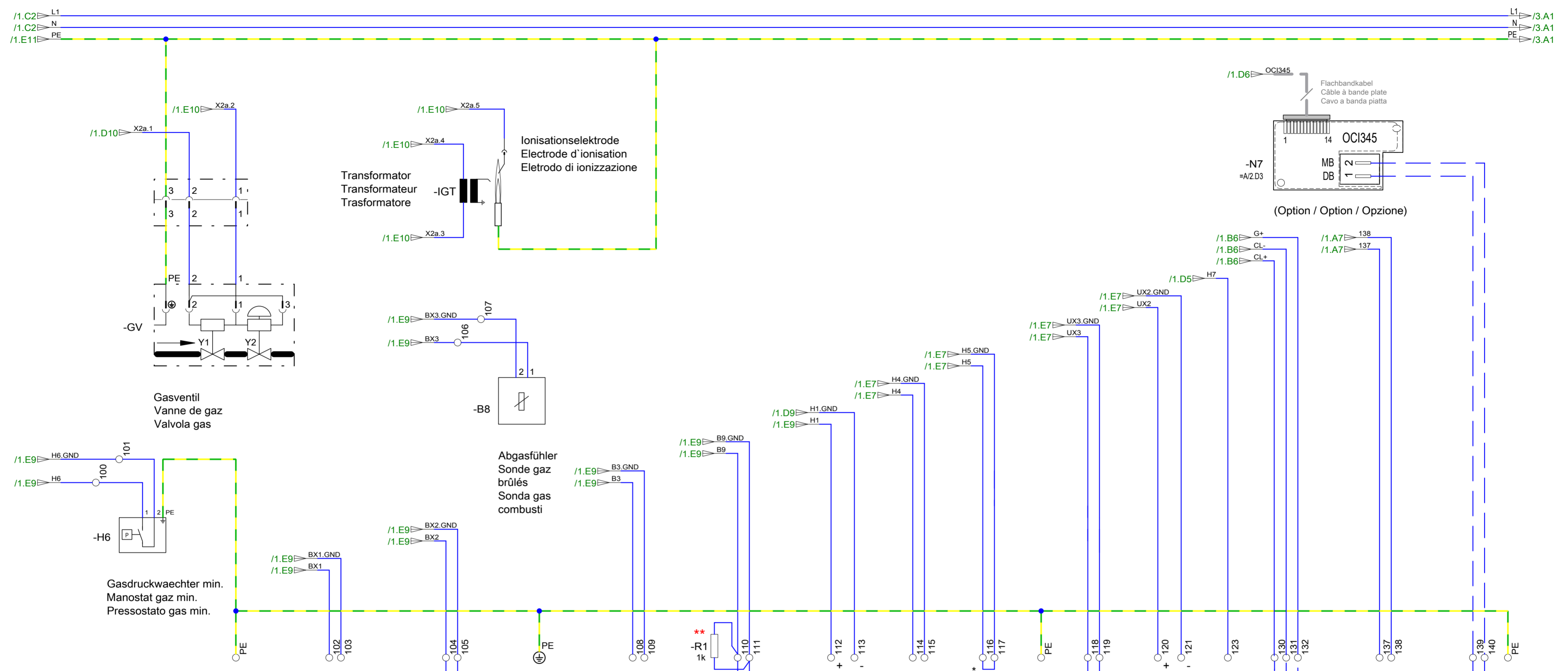

(Option / Option / Opzione)

**** Bei Anschluss eines Aussenfühlers, Widerstand entfernen**
Lors de la connexion d'une sonde extérieure, retirez la résistance
Quando si collega una sonda esterna, rimuovere resistore

* Brücke entfällt beim Anschluss des Gerätes
 Enlever raccordement avec appareils
 Togliere il cavallotto raccordando l'apparecchio

----- Optionale Verbindung extern / intern
 ----- Connexions esterieurs option / Interne
 ----- Collegamenti esterni opzionali / interno

Schienen-
 vorlauffühler
 Sonde de temp.
 départ du rail
 Sonda termica
 mandata esterna

Aussen-
 fühler
 Sonde
 extér.
 Sonda
 esterna

Externe
 Freigabe
 Commande
 externe
 Comando
 esterno

Raumgerät
 Appareil d'ambiance
 Comando a distanza
 HZKR 1

Buskabel muss abgeschirmt
 u. sep. verlegt werden.
 Le câble de bus doit être
 protégé et ajouré sép.
 Il cavo d'bus deve essere
 protetto e rinviato sep.

(Option / Option / Opzione)

a	Clip-IN Schalter	19.12.2019	se	Gez. Dess.	28.03.2019	se
b	Param. 6020 / 6032	03.02.2020	se			
c				Gepr. Contr.	28.03.2019	scd
d	Aenderung/Modific.	Datum	Name		Datum	Name



Typ	Gas-Stand-Brennwertkessel TRIGON XL mit IMS 14
Bez./Des.1	Steuerung
Bez./Des.2	

= Anlage:	=B	+ Ort:		Blatt/Page	2
Schema/Draw	K02.1.0138			Total Bl./Pg	11

+TRIGON XL

Heizkreis 1 Circuit de chauffage 1 Circuito riscaldamento 1

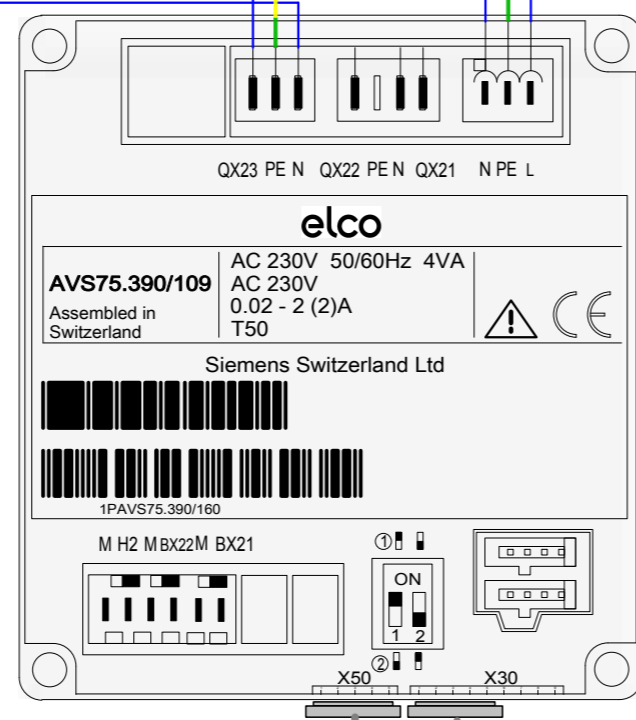

Modul 1
Module 1
Modulo 1

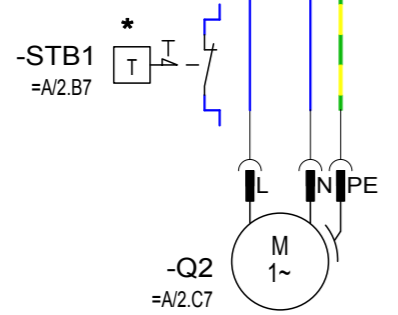
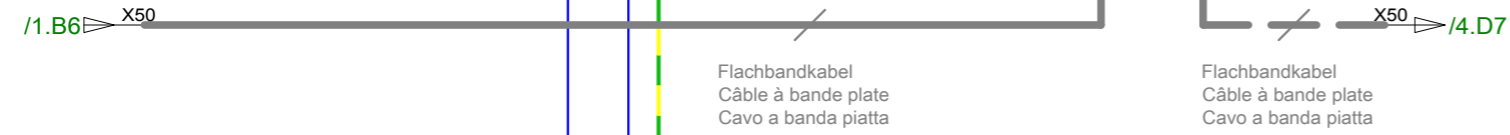

Heizkreispumpe
Pompe de circuit de chauffage
Pompa di circuito di riscald.
(max. 2A)

* Sicherheitsthermostat
für Bodenheizung (Option)
Thermostat de sécurité
pour chauffage par le sol (Option)
Termostato di sicurezza per
pannelli radianti (Opzione)

a	Clip-IN Schalter	19.12.2019	se	Gez. Dess.	28.03.2019	se
b	Param. 6020 / 6032	03.02.2020	se			
c				Gepr. Contr.	28.03.2019	scd
d						
Zustand	Aenderung/Modific.	Datum	Name	Datum	Name	



Type	Gas-Stand-Brennwertkessel TRIGON XL mit LMS 14
Bez./Des.1	Steuerung
Bez./Des.2	

= Anlage:	=B	+ Ort:		Blatt/Page	3
Schema/Draw	K02.1.0138		Total Bl./Pg	11	

+TRIGON XL

Multifunktional
Multifunction
Multifunzionale

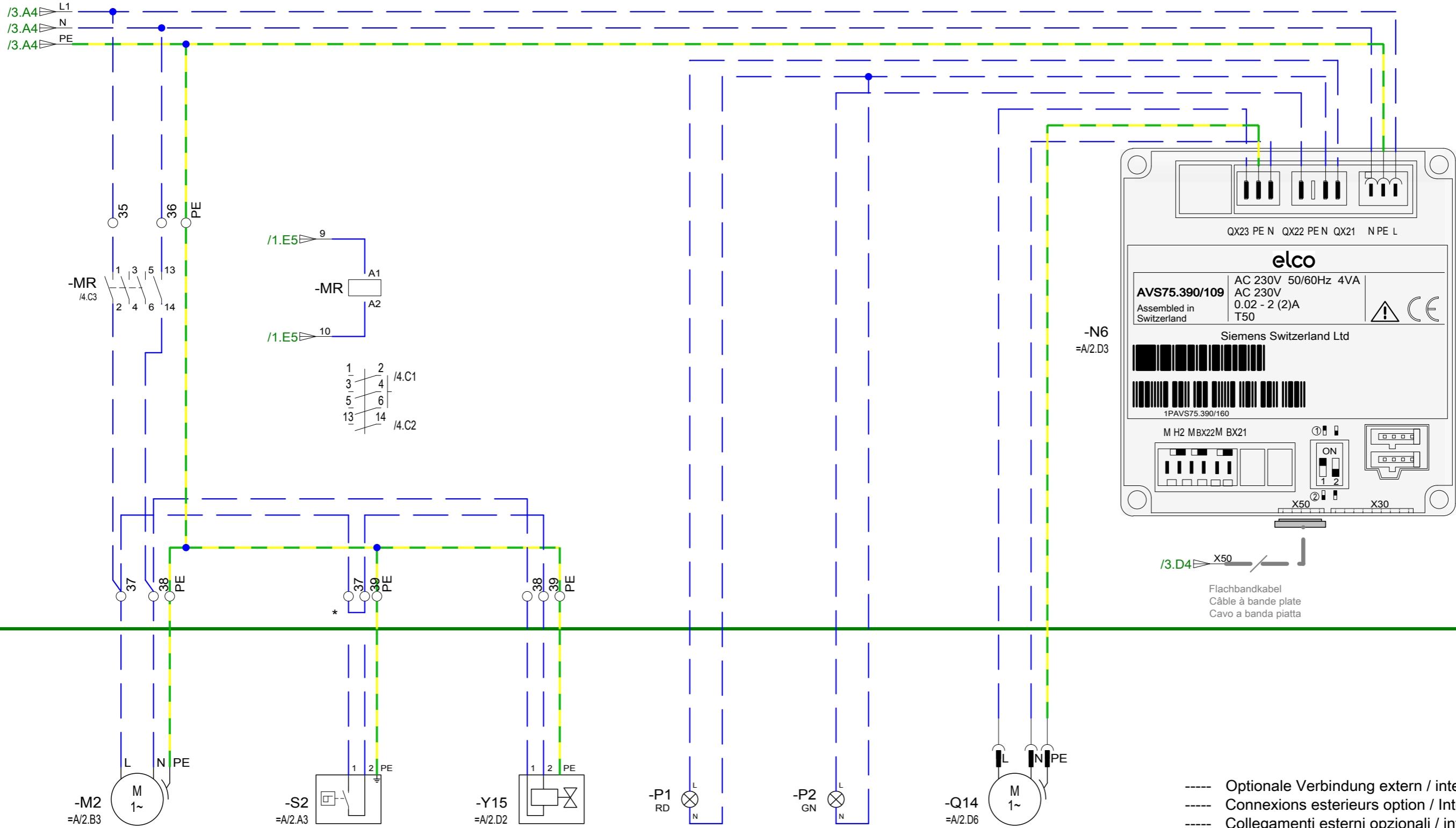

-M2
=A/2.B3
Zuluftventilator
Ventilateur refoulant
Ventilatore che respinge
(max. 2A)

-S2
=A/2.A3
Strömungswächter
Garde de courant
Flussostato

-Y15
=A/2.D2
Hauptgasventil
Vanne de sécurité gaz
Valvola gas principale

-P1
RD
Alarmausgang
Sortie d'alarme
Uscita allarme
230VAC/50Hz
(max. 2A)

-P2
GN
Betriebslampe
Lampe de service
Spia esercizio
230VAC/50Hz
(max. 2A)

-Q14
=A/2.D6
Zubringerpumpe
Pompe de transporteur
Pompe de trasportatore
(max. 2A)

* Brücke entfällt beim Anschluss des Gerätes
Enlever raccordement avec appareils
Togliere il cavallotto raccordando l'apparecchio

----- Optionale Verbindung extern / intern
----- Connexions esterieurs option / Interne
----- Collegamenti esterni opzionali / interno

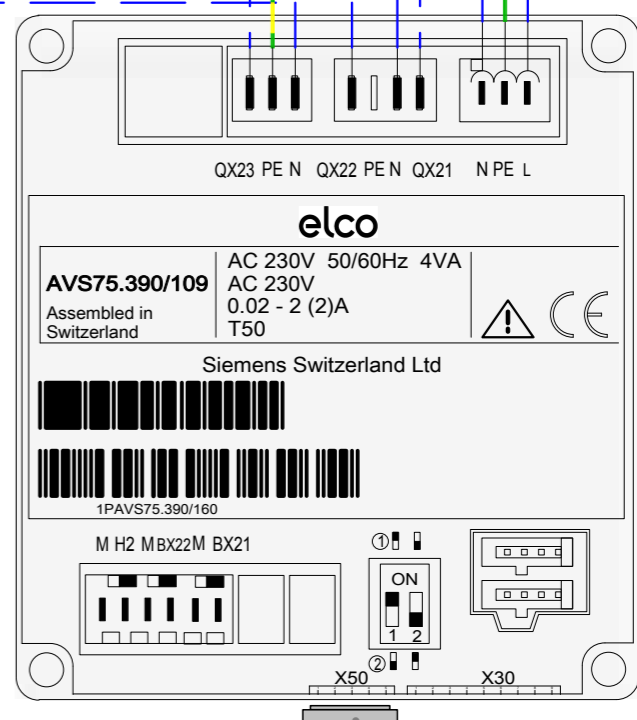

Modul 3
Module 3
Modulo 3



a	Clip-IN Schalter	19.12.2019	se	Gez. Dess.	28.03.2019	se
b	Param. 6020 / 6032	03.02.2020	se	Gepr. Contr.	28.03.2019	scd
c						
d						
Zustand	Aenderung/Modific.	Datum	Name	Datum	Name	



Type	Gas-Stand-Brennwertkessel TRIGON XL mit LMS 14
Bez./Des.1	Steuerung
Bez./Des.2	Option / Option / Opzione

= Anlage:	=B	+ Ort:		Blatt/Page	4
Schema/Draw	K02.1.0138		Total Bl./Pg	11	

(EN) Pump
 (DE) Pumpe
 (NL) Pomp
 (FR) Pompe
 (IT) Pompa

(ES) Bomba
 (CS) Čerpadlo
 (SL) Črpalke
 (DA) Pumpe
 (EL) Αντλία

(TR) Pompa
 (RU) Насос
 (HU) Szivattyú
 (PL) Pompa
 (RO) Pompă

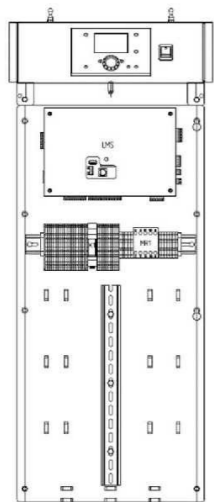

*
 (EN) Remove jumper between terminals 13 and 14
 (DE) Verbindung zwischen Klemmen 13 und 14 entfernen
 (NL) Doorverbinding tussen klemmen 13 en 14 verwijderen
 (FR) Enlevez la jonction des bornes 13 et 14
 (IT) Rimuovere la unione di bornes 13 e 14
 (ES) Quite el puente entre los terminales 13 y 14
 (CS) Odstraňte jumper (propojku) mezi kontakty 13 a 14
 (SL) Odstranite premostitev med priključkoma 13 in 14
 (DA) Fjern jumper mellem klemmerne 13 og 14
 (EL) Αφαιρέστε τον βραχυκυκλωτήρα μεταξύ των ακροδεκτών 13 και 14
 (TR) 13 ve 14 no'lu terminaller arasındaki atlatmayı çıkarın
 (RU) Убрать перемычку между клеммами 13 и 14
 (HU) Távolítsa el a 13-as és 14-es terminál közti összekötőt
 (PL) Wyjąć zworekę spomiędzy zacisków 13 i 14
 (RO) Scoateți jumperul dintre bornele 13 și 14

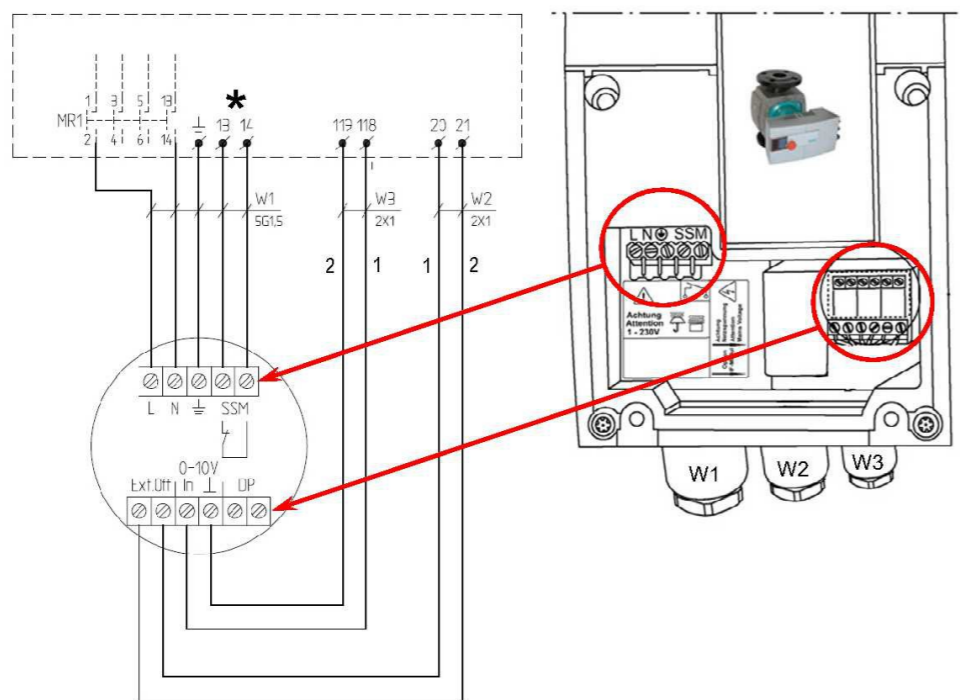

420010777100

12-2016

5

(EN) Pump
 (DE) Pumpe
 (NL) Pomp
 (FR) Pompe
 (IT) Pompa

(ES) Bomba
 (CS) Čerpadlo
 (SL) Črpalke
 (DA) Pumpe
 (EL) Αντλία

(TR) Pompa
 (RU) Насос
 (HU) Szivattyú
 (PL) Pompa
 (RO) Pompă

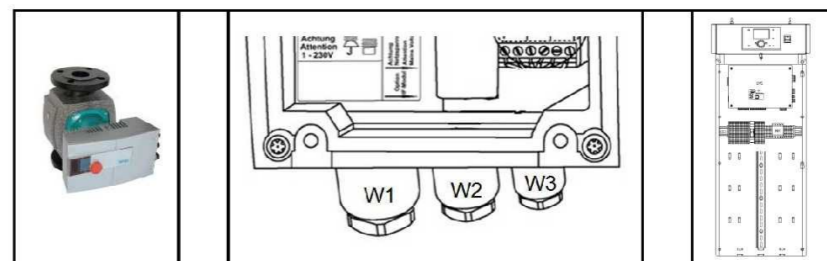

		W1 5x1,5*			
L	→	brown braun bruin brun marrone	marron hnědy řjav brun καστανός	kahverengi коричневый barna brązowy maro	→ MR1-2
N	→	blue blau blauw bleu azzurro	azul modry blue bla μπλε	maui синий kék niebieski albastru	→ MR1-14
⏚	→	green/yellow grün/gelb groen/geel vert/jaune verde/gi.llo	verde/amarillo zelena/žluta zelena/rumena ron/gul πράσινο/κίτρινο	yeşil/sarı зеленый/желтый zöld/sárga zielony/żółty verde/galben	→ ⏚
SSM	→	black schwarz zwart noir nero	negro černá črn sort μαύρο	siyah черный fekete czarny negru	13
SSM	→	grey grau grijs gris grigio	gris šedá siv gră γκρι	gri серый szürke szary gri	14
		W2 2x1*			
Ext.Off	→	black 1 schwarz 1 zwart 1 noir 1 nero 1	negro 1 černá 1 črn 1 sort 1 μαύρο 1	siyah 1 черный 1 fekete 1 czarny 1 negru 1	→ 20
Ext.Off	→	black 2 schwarz 2 zwart 2 noir 2 nero 2	negro 2 černá 2 črn 2 sort 2 μαύρο 2	siyah 2 черный 2 fekete 2 czarny 2 negru 2	→ 21
		W3 2x1*			
in	→	black 1 schwarz 1 zwart 1 noir 1 ner 1	negro 1 černá 1 črn 1 sort 1 μαύρο 1	siyah 1 черный 1 fekete 1 czarny 1 negru 1	→ 118
⏚	→	black 2 schwarz 2 zwart 2 noir 2 n ro 2	negro 2 černá 2 črn 2 sort 2 μαύρο 2	siyah 2 черный 2 fekete 2 czarny 2 negru 2	→ 119

420010777100

12-2016

6

a	Clip-IN Schalter	19.12.2019	se	Gez.	28.03.2019	se
b	Param. 6020 / 6032	03.02.2020	se	Dess.		
c				Gepr.	28.03.2019	scd
d				Contr.		
Zustand	Aenderung/Modific.	Datum	Name	Datum	Name	



Type	Gas-Stand-Brennwertkessel TRIGON XL mit LMS 14
Bez./Des.1	Anschluss Drehzahlgeregelte Pumpe
Bez./Des.2	WILO Stratos

= Anlage:	=B	+ Ort:		Blatt/Page	5
Schema/Draw	K02.1.0138		Total Bl./Pg	11	

Programmierung
 Programmation
 Programmazione

Grundanzeige
Affichage de base
Visualizzazione base
 (Tasten-Ebene)
 (niveau touches)
 (livello tasti)

Taste OK drücken (1x)
 appuyer sur la touche OK (1x)
 premere 1 volta il tasto OK

Taste OK drücken (1x)
 appuyer sur la touche OK (1x)
 premere 1 volta il tasto OK

 Taste INFO drücken (4 sec.)
 appuyer sur la touche INFO (4 sec.)
 premere il tasto INFO per 4 secondi

Endbenutzer
Utilisateur final
Utente finale

Inbetriebsetzung
Mise en service
Messa in servizio

Fachmann
Chauffagiste
Specialista

- gewünschtes Menü auswählen
 Choix du menu souhaité
 Selezionare il menu desiderato
- mit Taste OK bestätigen
 Confirmer avec la touche OK
 Confermare con il tasto OK
- gewünschten Parameter auswählen
 Choix du paramètre souhaité
 Selezionare il parametro desiderato
- mit Taste OK bestätigen
 Confirmer avec la touche OK
 Confermare con il tasto OK
- mit + - Rad verändern
 le modifier par bouton rotatif + -
 Modificare con la manopola + -
- mit Taste OK bestätigen
 Confirmer avec la touche OK
 Confermare con il tasto OK
- mit Taste ESC zurück zur Grundanzeige
 par touche ESC, retour à l'affichage de base
 Premere ESC per tornare alla visualizzazione base

- gewünschte Benutzer-Ebene auswählen
 Sélectionner le niveau utilisateur souhaité
 Selezione il livello utente desiderato
- mit Taste OK bestätigen
 Confirmer avec la touche OK
 Confermare con il tasto OK
- gewünschtes Menü auswählen
 Choix du menu souhaité
 Selezionare il menu desiderato
- mit Taste OK bestätigen
 Confirmer avec la touche OK
 Confermare con il tasto OK
- gewünschten Parameter auswählen
 Choix du paramètre souhaité
 Selezionare il parametro desiderato
- mit Taste OK bestätigen
 Confirmer avec la touche OK
 Confermare con il tasto OK
- mit + - Rad verändern
 le modifier par bouton rotatif + -
 Modificare con la manopola + -
- mit Taste OK bestätigen
 Confirmer avec la touche OK
 Confermare con il tasto OK
- mit Taste ESC zurück zur Grundanzeige
 par touche ESC, retour à l'affichage de base
 Premere ESC per tornare alla visualizzazione base

a	Clip-IN Schalter	19.12.2019	se	Gez.	28.03.2019	se
b	Param. 6020 / 6032	03.02.2020	se	Dess.	28.03.2019	se
c				Gepr.	28.03.2019	scd
d				Contr.		
Zustand	Aenderung/Modific.	Datum	Name		Datum	Name



Type	Gas-Stand-Brennwertkessel TRIGON XL mit LMS 14
Bez./Des.1	Programmierung
Bez./Des.2	Allg. Information

= Anlage:	=P	+ Ort:		Blatt/Page	1
Schema/Draw	K02.1.0138		Total Bl./Pg	11	

Menü Menue Menu	LMS14... ZNR.	Ebene Niveau Livello	Funktion Fonction Funzione	Standardwert Valeur standard Valore standard	Min. Min. Min.	Max. Max. Max.	Einheit Unité Unità	Aenderung Modification Modifica
Bedieneinheit Unité de commande Unità di comando	20	E	Sprache Langue Lingua	Deutsch Allemand Tedesco				*
Uhrzeit und Datum horaire et date orario e data	1	E	Stunden Heures Ore		00:00	23:59	hh:mm	*
	2	E	Tag / Monat Jour / mois Mese / giorno		01.01	31,12	tt.MM	*
	3	E	Jahr An Anno		2004	2099	JJJJ	*
Konfiguration Configuration Configurazione	5891	I	Relaisausgang QX2 (Option) Sortie de relais QX2 (Option) Uscita del relè QX2 (Opzione)	Kein Aucun Nessuno	0	37		Meldeausgang K35 Sortie de signalisation K35 Uscita di signalisation K35
	5931	I	Fühlereingang BX2 Entrée de sonde BX2 Entrata di sonda BX2	Kein Aucun Nessuno	0	17		Schienenvorläuffühler B10 Sonde de temp. départ du rail B10 Sonda termica mandata esterna B10
	6020	I	Funktion Erweiterungsmodul 1 Fonction module 1 Funzione modula 1	Kein Aucun Nessuno	0	7		Multifunktional Multifonction Multifunzionale
	6022	I	Funktion Erweiterungsmodul 3 (Option) Fonction module extension 3 (Option) Modulo di espansione funzione 3 (Opzione)	Kein Aucun Nessuno	0	7		Multifunktional Multifonction Multifunzionale
	6032	I	Relaisausgang QX23 Modul 1 Sortie relais QX23 module 1 Uscita relé QX23 modulo 1	Kein Aucun Nessuno	0	37		Heizkreispumpe HK1 Q2 Pompe circuit chauffage PC1 Q2 Pompa circ risc CR1 Q2
	6036	I	Relaisausgang QX21 Modul 3 (Option) Sortie relais QX21 module 3 (Option) Uscita relé QX21 modulo 3 (Opzione)	Kein Aucun Nessuno	0	37		Alarmausgang K10 Sortie alarme K10 Uscita allarme K10
	6037	I	Relaisausgang QX22 Modul 3 (Option) Sortie relais QX22 module 3 (Option) Uscita relé QX22 modulo 3 (Opzione)	Kein Aucun Nessuno	0	37		Betriebsmeldung K36 Message d'état K36 Stato info K36
	6038	I	Relaisausgang QX23 Modul 3 (Option) Sortie relais QX23 module 3 (Option) Uscita relé QX23 modulo 3 (Opzione)	Kein Aucun Nessuno	0	37		Zubringerpumpe Q14 Pompe de transporteur Q14 Pompe de trasportatore Q14
	6117	F	Zentrale Sollwertführung Point central de compensation d'exploitation Compensazione del punto di funzionamento centrale	20°C	--- / 1	100	°C	anlagenbezogen lié à l'installation applicazione specifica
	6200	F	Fühler speichern enregistrer sondes registrare sonda	Nein Non No	Ja Oui Si	Nein Non No		Ja Oui Si
Ein-/Ausgangstest Test des entrées/ sorties Test delle entrate/ uscite	7700	I	Relaistest Test des relais Test relè	Kein Test Aucun test Nessun test	0	20		*
	7730	I	Aussentemperatur B9 Temp. extérieure B9 Temperatura esterna B9	0°C	-50	50	°C	Wert Indication Indicazione
	7760	I	Kesseltemperatur B2 Temp. chaudière B2 Temperatura caldaia B2	0°C	0	140	°C	Wert Indication Indicazione
	7821	I	Fühlertemperatur BX2 Température sonde BX2 Temperatura sonda BX2	Schienenvorläuffühler B10 Sonde de temp. départ du rail B10 Sonda termica mandata esterna B10	0°C	-28	350	°C
Ergänzungen Suppléments Aggiunte								

a	Clip-IN Schalter	19.12.2019	se	Gez. Dess.	28.03.2019	se		Type	Gas-Stand-Brennwertkessel	= Anlage:	+ Ort:	Blatt/Page 2
b	Param. 6020 / 6032	03.02.2020	se					TRIGON XL mit LMS 14	=P			
c				Gepr. Contr.	28.03.2019	scd		Bez./Des.1	Parameterliste	Schema/Draw K02.1.0138	Total Bl./Pg 11	
d								Bez./Des.2				
Zustand	Aenderung/Modific.	Datum	Name		Datum	Name						

Menü Menue Menu	LMS14... ZNR.	Ebene Niveau Livello	Funktion Fonction Funzione	Standardwert Valeur standard Valore standard	Min. Min. Min.	Max. Max. Max.	Einheit Unité Unità	Aenderung Modification Modifica
Zeitprogramm Heizkreis 1 Prog horaire circuit chauff 1 Programma orario circuito di riscaldamento 1	500	E	Vorwahl Préselection Preselezione	Mo-So Lun-Dim Lu-Do				*
	501	E	1. Phase Ein 1ère phase EN 1° periodo On	06:00	00:00	24:00	hh:mm	*
	502	E	1. Phase Aus 1ère phase Hors 1° periodo Off	22:00	00:00	24:00	hh:mm	*
Heizkreis 1 Circuit de chauffage 1 Circuito riscaldamento 1	710	E	Komfortsollwert Consigne confort Setpoint comfort	20°C	BZ 712	BZ 716	°C	*
	712	E	Reduziert Sollwert Consigne réduit Temperatura ridotta	16°C	BZ 714	BZ 710	°C	*
	714	E	Frostschutzsollwert Consigne hors-gel Setpoint protezione antigelo	10°C	4	BZ 712	°C	*
	720	E	Kennlinie Steilheit Pente de la courbe Ripidità curva caratteristica	1,5	0,1	4	-	*
	730	E	Sommer-/Winterheizgrenze Limite chauffe été/hiver Valore limite estate/inverno	18°C	--- / 8	30	°C	*
	732	F	Tagesheizgrenze Lim. chauffage diurne Valore limite riscald. diurno	-3°C	--- / -10	10	°C	*
	741	I	Vorlauf Sollwert Maximum Maximum consigne de départ Setpoint di mandata massima	80°C	BZ 740	95	°C	Rad 80°/FBH 50°
	780	F	Schnellabsenkung Abaissement accéléré Riduzione rapida	Bis Reduz. Réduit Ridotto	0	2		*
	872	F	Mit Vorregler/Zubringerpumpe Avec prérégulateur/pompe prim. Con regolatore primario/pompa di sistema	(Option) (Option) (Opzione)	Nein Non No	Ja Oui Si	Nein Non No	Ja Oui Si
Kessel Chaudière Caldaia	2243	F	Brennerpausenzeit Minimum Brûleur temps de pause minimum Bruciatore tempo minimo di pausa	0 Min.	0	20	Min.	5 Min.
Konfiguration Configuration Configurazione	6212	F	Kontrollnummer Erzeuger 1 Num. contrôle gen. 1 N. di controllo gen. 1	-	0	199999		12
	6213	F	Kontrollnummer Erzeuger 2 Num. contrôle gen. 2 N. di controllo gen. 2	-	0	199999		0
	6215	F	Kontrollnummer Speicher Num. contrôle accumulateur N. di controllo accumulatore	-	0	199999		0
	6217	F	Kontrollnummer Heizkreise Num. contrôle circ. chauf. N. di controllo circuiti risc.	-	0	199999		2
Ergänzungen Suppléments Aggiunte								

a	Clip-IN Schalter	19.12.2019	se	Gez. Dess.	28.03.2019	se		Type	Gas-Stand-Brennwertkessel	= Anlage:	+ Ort:	Blatt/Page 3
b	Param. 6020 / 6032	03.02.2020	se					TRIGON XL mit LMS 14	=P			
c				Gepr. Contr.	28.03.2019	scd		Bez./Des.1	Parameterliste	Schema/Draw	K02.1.0138	Total Bl./Pg 11
d								Bez./Des.2				
Zustand	Aenderung/Modific.	Datum	Name		Datum	Name						

